



Luftabscheider G1

Art.-Nr. 40919
Luftabscheider G1

Benefits

- optimale Mikroblasenabscheidung
- verlängert die Lebensdauer der Anlage und sichert die optimale Anlageneffizienz
- wartungsfreier Betrieb
- Dank geringem Druckverlust ideal für grosse Wassermengen geeignet

Anwendung

Zur Abscheidung von Luftansammlungen aus Heizungsanlagen. Der Luftabscheider sorgt für störungsfreien Betrieb, eine bessere und schnellere Wärmeübertragung. Geeignet für alle Arten Warmwasser-Heizungsanlagen und Fussbodenheizungen.

Beschreibung

Kompakter Luftabscheider mit integrierten Entlüftungsventil. Beim Durchströmen des Systemwassers durch den Luftabscheider trennen sich vorhandene Luftblasen effektiv vom Medium, steigen in den Entlüftungsbereich auf und sammeln sich dort. Ab einer gewissen Menge Luft öffnet das Entlüftungsventil automatisch und die Luft entweicht. Der Luftabscheider G1 ist für die Montage in Rohrleitungen mit vertikaler und horizontaler Anordnung geeignet. Das Anschluss-T-Stück und das Entlüftungsventil können 360° um die eigene Achse gedreht werden.

Technische Daten

Gehäuse
 Messing

Betriebsdruck
 max. 10 bar

Temperatureinsatzbereich

Medium: -10/+110 °C
 Umgebung: 0/90 °C

Anschlüsse
 2 x G1 IG

Einbaulage
 waagrecht und senkrecht

Technische Zeichnungen

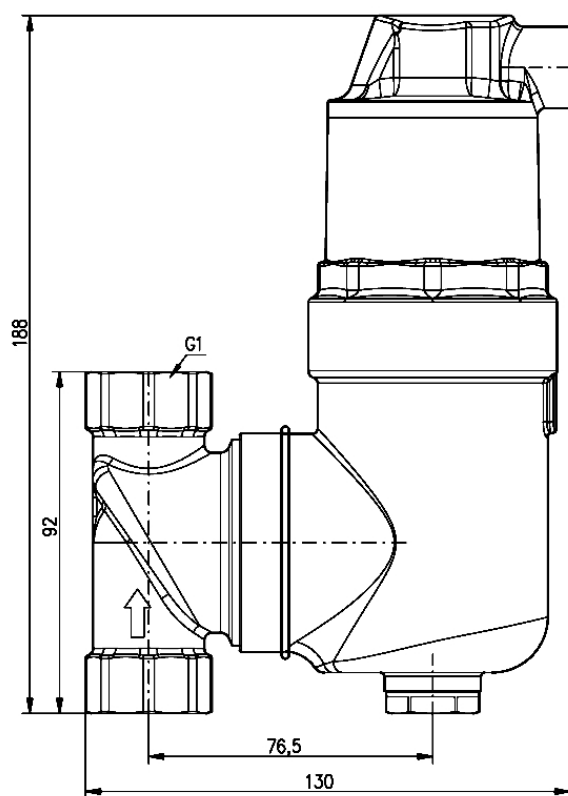

Masse (mm)

Ausführungen

Art.-Nr.

Luftabscheider
G1



40919

- Lagerware
- Fertigungsware