



Heizungspumpengruppe PrimoTherm® 180-3 DN 25 RTA 60 WP

Art.-Nr. 77570

Heizungspumpengruppe

Benefits

- zur Rücklauftemperaturanhebung bei Festbrennstoffkesseln
- mit temperaturgesteuertem Kondensationsschutzventil
- für geringeren Kondensatanfall beim Verbrennungsprozess
- verhindert Ablagerungen im Heizkessel und im Rauchabzug
- förderfähig im Programm Heizungsoptimierung (BAFA)

Anwendung

Heizungspumpengruppe zur automatischen Regelung der Rückflusstemperatur des Systemwassers zum Wärmeerzeuger auf einen im Ventil fest eingestellten Wert. Ein integriertes, temperaturgesteuertes Kondensationsschutzventil bildet die Verbindung zwischen der Feststoffheizung und dem Heizkreis oder dem Pufferspeicher. Durch die Verwendung der PrimoTherm® 180-3 RTA wird die Temperatur im Heizkessel in jedem Betriebszustand oberhalb des Kondensationspunktes gehalten. Dies verhindert Ablagerungen im Heizkessel und im Rauchabzug, erhöht die Effizienz und die Lebensdauer der Anlage, Korrosionsschäden des Heizkessels und Schornsteinbrände durch Versottung werden vermieden.

Beschreibung

Komplette, fest vormontierte und auf Dichtheit geprüfte Heizungspumpengruppe mit allen erforderlichen Funktionsbauteilen, formschlüssiger Isolation und Wandbefestigung. Durch einen zusätzlichen Befestigungswinkel kann die Montage in jeder beliebigen Richtung (senkrecht/waagrecht) erfolgen.

Der Rücklaufstrang besteht aus:

Kombihahn mit Thermometer im Handrad (blaue Kennung, Anzeigebereich 0/120 °C)

Kugelhahn oberhalb der Pumpe

3-Wege-Mischventil mit fester Mischtemperatur 60 °C

Systemanschluss G1 innen (Kessel), G1 innen (Speicher)

Geeignet für die Verwendung von Pumpen DN 25 mit G1½ x 180 mm.

Der Vorlaufstrang (warm) besteht aus:

Kombihahn mit Schwerkraftbremse, Thermometer im Handgriff (rote Kennung, Anzeigebereich 0/120 °C)

Längenausgleichsrohr mit Anschlussverschraubung

Systemanschluss G1 innen (Kessel), G1 innen (Speicher)

Technische Daten

Achsabstand

125 mm

Systemanschlüsse

Kessel: G1 IG

Heizkreis: G1 IG

Temperatureinsatzbereich

Medium: max. 100 °C

Anlagendruck

max, 10 bar

Nenngrösse

DN 25

Anlagenleistungmax. 32 kW bei einem Durchfluss von 1.400 l/h und einer Temperaturspreizung von Δt 20 K**Leckrate**

wasserdicht zwischen den Anschlüssen A->AB

Wärmedämmung

Polypropylen EPP

Masse

B x H x T: 250 x 475 x 153 mm

Optionen

- andere Öffnungstemperaturen
- andere Umwälzpumpen

Umwälzpumpe

Wilo Yonos Para 25/6 RKC

Baulänge

180 mm

Versorgungsspannung

AC 230 V, 50 Hz

Energieeffizienzklasse

A

Leistungsaufnahme

3 – 45 W

Förderhöhe

6.2 m

Fördermenge3.3 m³/h**Optionen**

- andere Öffnungstemperaturen
- andere Umwälzpumpen

Technische Zeichnungen

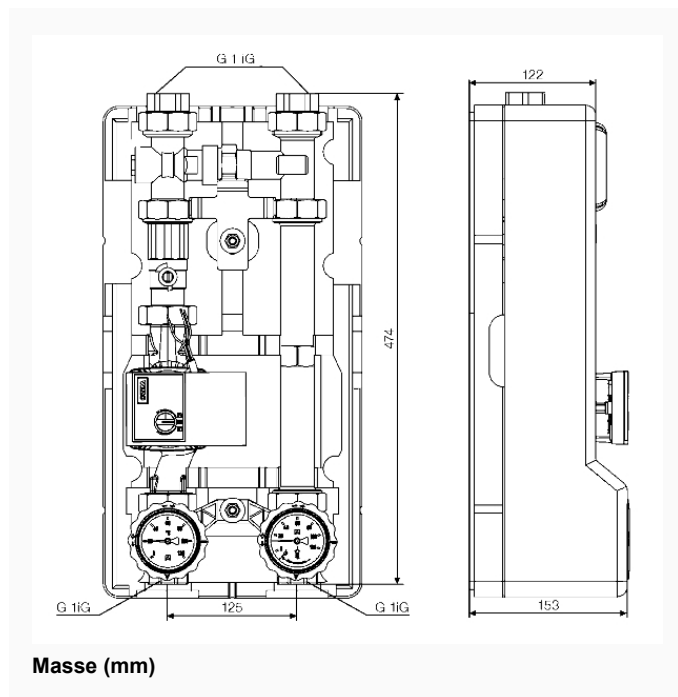

Ausführungen

	Öffnungstemperatur	Pumpe	Art.-Nr.
Heizungspumpengruppe PrimoTherm® 180-3 DN 25 RTA 60 WP	60 °C	Wilo Yonos Para 25/6 RKC	77570

- Lagerware
- Fertigungsverfahren