

Ce modèle est présenté à titre indicatif comme un exemple de matériel référencé dans cette catégorie. Il ne présage pas du matériel proposé dans l'agence que vous aurez sélectionnée.

## POMPE IMMERGEE

**PS2-500**

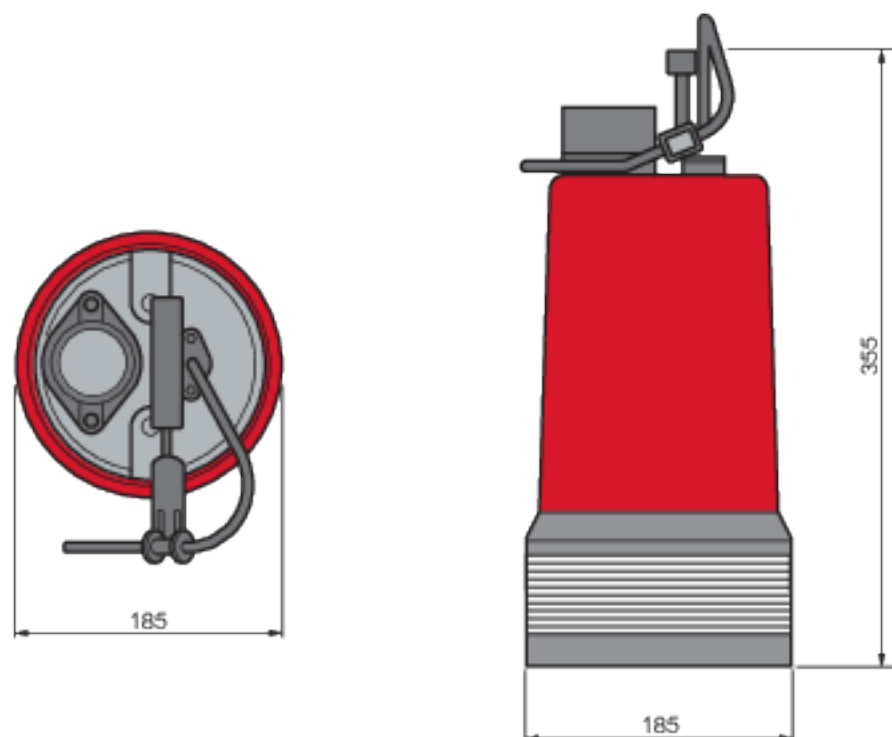

POMPE IMMERGEE	PS2-500
Code produit	040 00 10
Débit maxi moteur	13 m <sup>3</sup> /h
Hauteur de refoulement maxi	11 m
Puissance absorbée	0,5 kW
Tension absorbée au démarrage	230 V
Intensité	2,9 A
Longueur du câble électrique	10 m
Diamètre du tuyau de refoulement	50 mm
Nature de l'eau	Chargée
Poids	9,5 kg

Document non contractuel